

拆卸

前轮速传感器

1. 拧下前轮速传感器安装螺栓(A)。

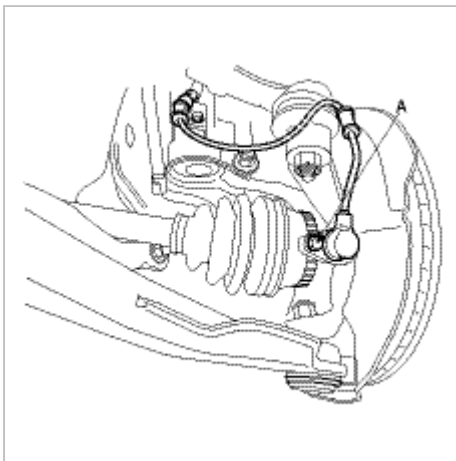

2. 在拆卸挡泥板(A)后,拆卸前轮保护罩(B)。

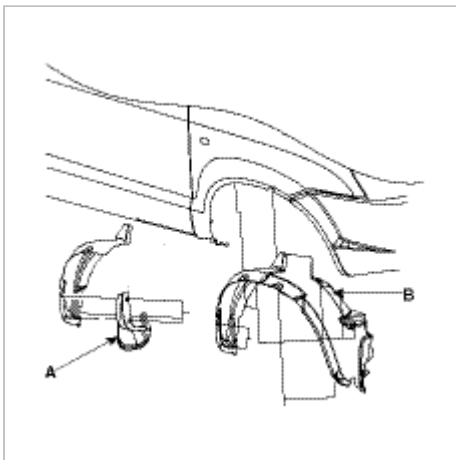

3. 分离轮速传感器连接器(A)后,拆卸前轮速传感器。

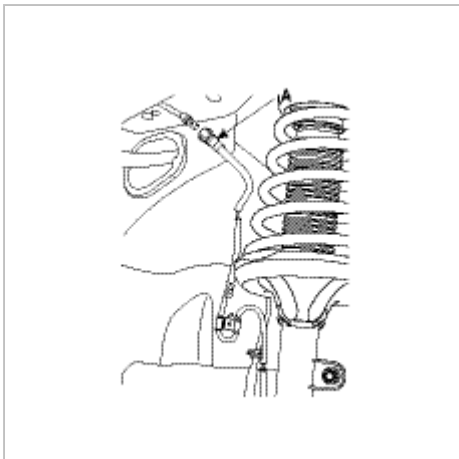

后轮速传感器

1. 拧下后轮速传感器安装螺栓(A)。

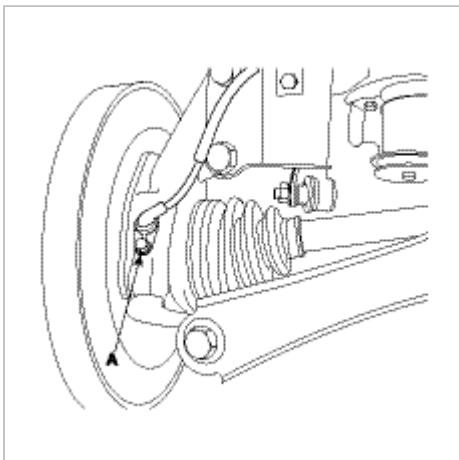

2. 拆卸后座椅侧面装饰板,分离后轮速传感器连接器(A)。

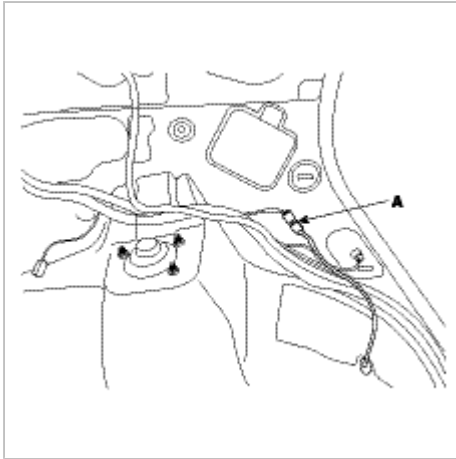

检查

1. 测量轮速传感器端子和车身搭铁之间的输出电压。

注意

当测量输出电压时,为保护轮速传感器,必须按如下所示,使用电阻(100Ω)。

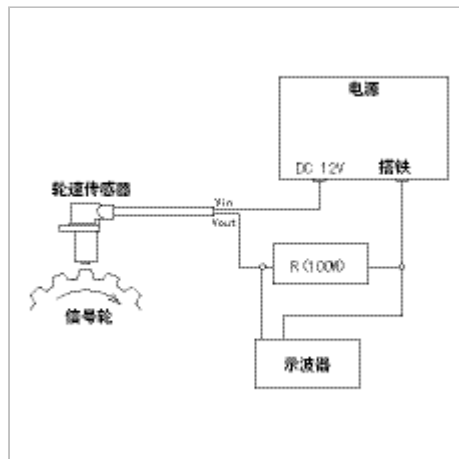

1. 比较轮速传感器输出电压的变化与如下所示的正常输出电压的变化。

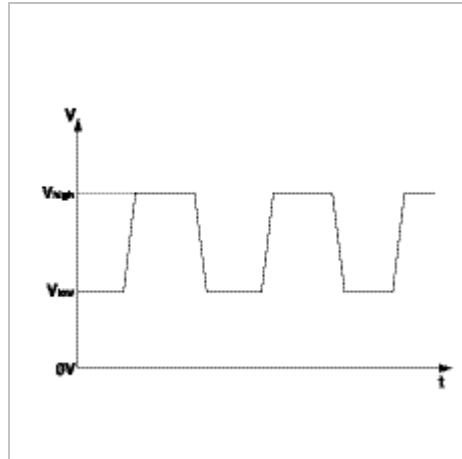

- V-低: 590mV~840mV
- V-高: 1.18V~1.68V
- 频率范围: 1~2,000Hz